

INSPIRON™

OPSÆTNINGSVEJLEDNING



INSPIRON™

OPSÆTNINGSVEJLEDNING

Lovmodel: DCME og D06M

Lovbestemt type: D06M001

Bemærkninger, forsigtighedsregler og advarsler

 **BEMÆRK! BEMÆRK!** angiver vigtige oplysninger, som kan hjælpe dig med at udnytte computeren optimalt.

 **FORSIGTIG! FORSIGTIG!** angiver enten risiko for beskadigelse af hardware eller tab af data og oplyser dig om, hvordan du kan undgå dette problem.

 **ADVARSEL! ADVARSEL!** angiver risiko for tingskade, personskade eller død.

Oplysningerne i dette dokument kan ændres uden varsel.

© 2010 Dell Inc. Alle rettigheder forbeholdes.

Enhver form for gengivelse af dette materiale uden skriftlig tilladelse fra Dell Inc. er strengt forbudt.

Varemærker, der er brugt i teksten: *Dell*, *DELL*-logoet, *YOURS IS HERE*, *Inspiron*, *Solution Station* og *DellConnect* er varemærker tilhørende Dell Inc. *Intel*, *Celeron* og *Pentium* er registrerede varemærker og *Core* er et varemærke tilhørende Intel Corporation i USA og andre lande. *AMD*, *AMD Sempron*, *AMD Athlon*, *AMD Phenom* og *ATI Radeon* er varemærker tilhørende Advanced Micro Devices, Inc. *Microsoft*, *Windows*, *Windows Vista*, *Windows Vista*-startknappologoet er enten varemærker eller registrerede varemærker tilhørende Microsoft Corporation i USA og/eller andre lande. *Blu-ray Disc* er et varemærke tilhørende Blu-ray Disc Association. *Bluetooth* er et registreret varemærke, som ejes af Bluetooth SIG, Inc. og bruges af Dell under licens.

Andre varemærker og varenavne i dette dokument kan være varemærker eller -navne tilhørende de respektive ejere. Dell Inc. frasiger sig enhver form for ejendomsret til andre varemærker og -navne tilhørende andre.

Marts 2010

P/N DHJH1

Rev. A00

Indhold

Opsætning af din Inspiron-computer	5	Softwarefunktioner	22
Før opsætningen af computeren	5	Dell Dock	23
Tilslut skærmen	6	Dell DataSafe Online Backup	24
Tilslut tastaturet og musen	8	Problemløsning	25
Tilslut netværkskablet (valgfrit)	9	Bipkoder	25
Tilslut strømkablet	10	Netværksproblemer	26
Tryk på tænd/sluk-knappen	11	Problemer med strøm	27
Konfigurer Microsoft Windows	12	Problemer med hukommelse	29
Opret et systemgenoprettelsesmedie (anbefales)	12	Problemer med fastfrysning og softwareproblemer	30
Opret forbindelse til internettet (valgfri)	13	Brug af supportværktøjer	32
Sådan bruger du din Inspiron-computer	16	Dell Support Center	32
Funktioner set forfra	16	My Dell Downloads	33
Funktioner set bagfra	18	Systemmeddelelser	33
Stik på bagpanel	20	Hardware Troubleshooter	35
		Dell Diagnostics	36

Indhold

Gendannelse af operativsystemet	40	Sådan finder du flere oplysninger og ressourcer	56
Systemgendannelse	41	Grundlæggende specifikationer	58
Dell DataSafe Local Backup	42	Appendiks	62
Systemgenoprettelsesmedie	44	Macrovision-produktmeddelelse	62
Dell Factory Image Restore	45	Oplysninger vedrørende NOM eller Official Mexican Standard (kun for Mexico)	63
Få hjælp.	48	Indeks	64
Teknisk support og kundeservice	49		
DellConnect	49		
Onlineservices	50		
Automatiseret ordrestatustjeneste	51		
Produktoplysninger	51		
Returnering af varer til reparation under garantien eller til refundering	52		
Inden du ringer.	53		
Kontakt Dell	55		

Opsætning af din Inspiron-computer

Dette afsnit indeholder oplysninger om opsætning af din Inspiron™-computer.

 **ADVARSEL! Før du går i gang med de procedurer, som beskrives i dette afsnit, skal du læse de sikkerhedsanvisninger, der fulgte med computeren. Du kan finde flere oplysninger om best practice for sikkerhed på webstedet Regulatory Compliance på www.dell.com/regulatory_compliance.**

Før opsætningen af computeren

Placer computeren på en plan overflade et sted, hvor der er nem adgang til en strømkilde og tilstrækkelig ventilation.

Hvis luftgennemstrømningen omkring computeren hæmmes, kan den blive overophedet. Du kan forebygge overophedning ved at sikre, at der er mindst 10,2 cm fri plads bag computeren og mindst 5,1 cm til hver af siderne. Placer aldrig en tændt computer i et aflukket rum, f.eks. et skab eller en skuffe.

Tilslut skærmen









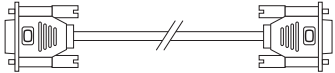
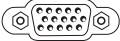

Computeren har integrerede VGA- og HDMI-videostik.

 **BEMÆRK!** Computeren har muligvis et DVI-stik, hvis du har købt et separat grafikkort.

Du kan købe en HDMI til DVI-adapter og ekstra HDMI- eller DVI-kabler på Dells websted på www.dell.com.

Brug det relevante kabel ud fra de stik, som er tilgængelige på computeren og skærmen. Tabellen nedenfor viser en oversigt over tilgængelige stik på computeren og skærmen.

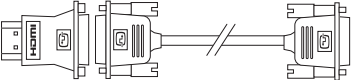
 **BEMÆRK!** Når der kun tilsluttes en enkelt skærm, skal skærmen KUN tilsluttes ET af stikkene på computeren.

Tilslutningstype	Computer	Kabel	Skærm
VGA til VGA (VGA-kabel)			
DVI til DVI (DVI-kabel)			
HDMI til HDMI (HDMI-kabel)			
HDMI til DVI (HDMI til DVI- adapter + DVI-kabel)			

Tilslut tastaturet og musen

Sæt USB-tastaturet og -musen i USB-stikkene på computerens bagpanel.

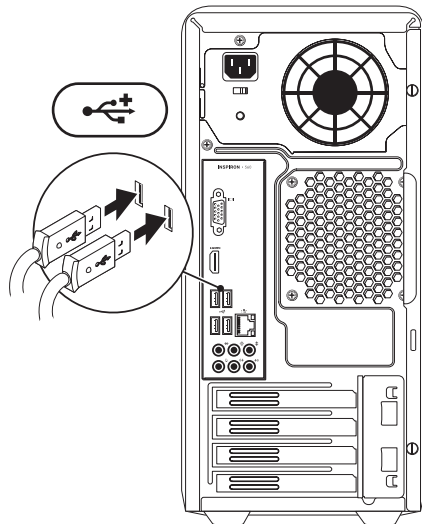

Tilslut netværkskablet (valgfrit)

En netværksforbindelse er ikke påkrævet til at fuldføre opsætningen af computeren, men hvis du har en eksisterende netværks- eller internetforbindelse, der bruger en kabelforbindelse (f.eks. en bredbåndsforbindelse eller et Ethernet-stik), kan du tilslutte den nu.

BEMÆRK! Slut kun et Ethernet-kabel til netværksstikket (RJ45-stik). Slut telefonkablet til modemstikket (RJ11-stik) og ikke til netværksstikket (RJ45-stik).

Hvis du vil slutte computeren til et netværk eller en bredbåndsenhed, skal du slutte den ene ende af netværkskablet til netværksporten eller bredbåndsenheden. Slut den anden ende af netværkskablet til netværksstikket (RJ45-stikket) på computerens bagpanel. Et klik angiver, at netværkskablet er tilsluttet korrekt.

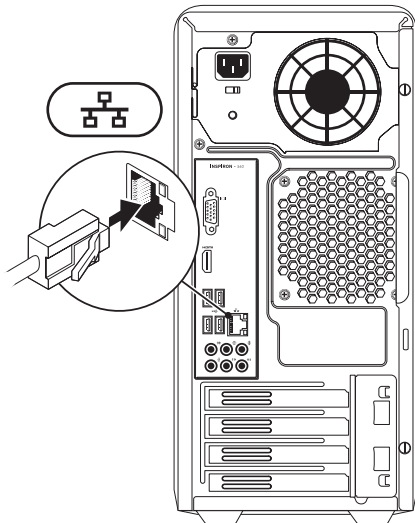

Tilslut strømkablet

△ **FORSIGTIG!** Kontroller, at kontakten til valg af spænding er indstillet til den spænding, som bedst svarer til vekselstrømsspændingen på det sted, hvor du befinder dig, så du ikke risikerer at beskadige computeren.

Se "Funktioner set bagfra" på side 18 for at finde kontakten til valg af spænding.

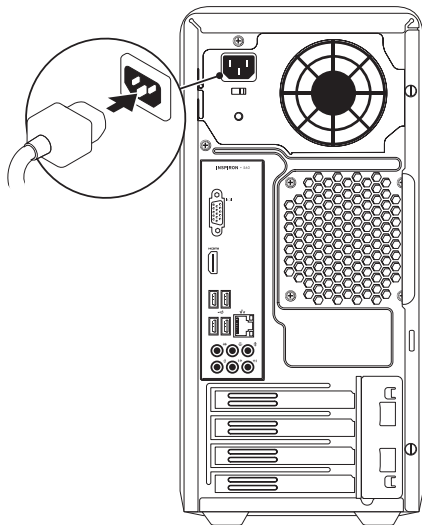

Tryk på tænd/sluk-knappen

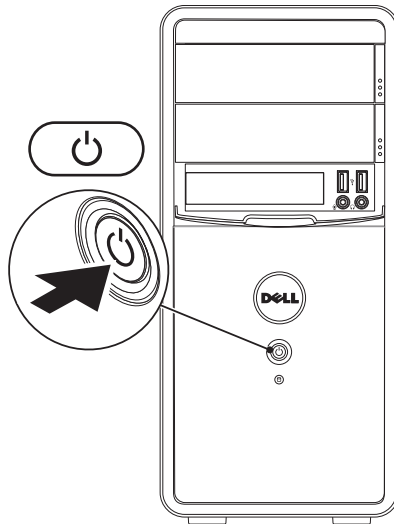

Konfigurer Microsoft Windows

Microsoft® Windows®-operativsystemet er forudinstalleret på din Dell-computer. Følg vejledningen på skærmen for at konfigurere Windows første gang. Disse trin er obligatoriske og kan tage noget tid at gennemføre. Windows-installationsskærbillederne fører dig gennem forskellige procedurer, herunder accept af licensaftaler, konfiguration af indstillinger og opsætning af en internetforbindelse.

 **FORSIGTIG! Afbryd ikke operativsystemets klargøringsproces. Dette kan medføre, at computeren ikke kan bruges, og det vil være nødt til at geninstallere operativsystemet.**

 **BEMÆRK!** Hvis du vil sikre dig, at computeren har optimal ydeevne, anbefales det, at du henter og installerer det nyeste BIOS og de nyeste drivere til computeren, som er tilgængelig på support.dell.com.

 **BEMÆRK!** Du kan finde flere oplysninger om operativsystemet og funktionerne på support.dell.com/MyNewDell.

Opret et systemgenoprettelsesmedie (anbefales)

 **BEMÆRK!** Det anbefales, at du opretter et systemgenoprettelsesmedie i forbindelse med konfigurationen af Microsoft Windows.

Systemgenoprettelsesmediet kan bruges til at gendanne computeren til den oprindelige tilstand, som den havde, da du købte den, uden at datafilerne påvirkes (uden brug af disken med *operativsystemet*). Du kan bruge systemgenoprettelsesmediet, hvis computeren ikke længere fungerer som ønsket på grund af ændringer, du har foretaget i hardwaren, softwaren, driverne eller andre systemindstillinger.

Når du skal oprette et systemgenoprettelsesmedie, skal du bruge følgende:

- Dell DataSafe Local Backup
- USB-nøgle med mindst 8 GB kapacitet eller en dvd-r/dvd+r-disk eller en Blu-ray Disc™

 **BEMÆRK!** Dell DataSafe Local Backup understøtter ikke genskrivbare diske.

Sådan opretter du et systemgenoprettelsesmedie:

1. Kontroller, at strømkablet er tilsluttet, og at computeren er tændt.
2. Sæt disken eller USB-nøglen i computeren.
3. Klik på **Start**  → **Programmer** → **Dell DataSafe Local Backup**.
4. Klik på **Create Recovery Media** (Opret genoprettelsesmedie).
5. Følg vejledningen på skærmen.

 **BEMÆRK!** Du kan finde oplysninger om brugen af systemgenoprettelsesmediet under "Systemgenoprettelsesmedie" på side 44.

Opret forbindelse til internettet (valgfri)

Hvis du vil oprette forbindelse til internettet, skal du bruge et modem eller en netværksforbindelse samt en internetudbyder (ISP).

Hvis et eksternt USB-modem eller en trådløs WLAN-adapter ikke er en del af den oprindelige ordre, kan du købe det på **www.dell.com**.

Opsætning af en kabelbaseret internetforbindelse

- Hvis du bruger en modemforbindelse, skal du sætte telefonledningen i modemmet (valgfrit) og i telefonstikket i væggen, før du opsætter internetforbindelsen.
- Hvis du bruger en DSL- eller kabel-/satellit-modemforbindelse, skal du kontakte internetudbyderen for at få hjælp til installationen.

Fuldfør opsætningen af den kabelbaserede internetforbindelse ved at følge vejledningen under "Opsætning af internetforbindelsen" på side 14.

Opsætning af en trådløs forbindelse

 **BEMÆRK!** Se dokumentationen, der fulgte med routeren, for at opsætte den trådløse router.

Før du kan bruge den trådløse internetforbindelse, skal du oprette forbindelse til den trådløse router.

Sådan opretter du forbindelse til en trådløs router:

Windows Vista®

1. Gem og luk alle åbne filer, og afslut alle åbne programmer.
2. Klik på **Start**  → **Opret forbindelse til**.
3. Følg vejledningen på skærmen for at fuldføre opsætningen.

Windows® 7

1. Gem og luk alle åbne filer, og afslut alle åbne programmer.
2. Klik på **Start**  → **Kontrolpanel**.

3. Skriv *netværk* i søgefeltet, og klik på **Netværks- og delingscenter** → **Opret forbindelse til et netværk**.

4. Følg vejledningen på skærmen for at fuldføre opsætningen.

Opsætning af en internetforbindelse

Internetudbydere og -tjenester varierer fra land til land. Kontakt internetudbyderen for at få oplysninger om, hvilke tjenester der er tilgængelige i dit land.

Hvis du ikke kan oprette forbindelse til internettet, men tidligere har kunnet gøre det uden problemer, kan det skyldes, at internetudbyderens tjeneste er nede. Kontakt internetudbyderen for at kontrollere driftsstatussen, eller forsøg at oprette forbindelse igen senere.

Hav oplysningerne fra internetudbyderen klar. Hvis du ikke har en internetudbyder, kan du få hjælp til at finde en i guiden **Opret forbindelse til internettet**.

Sådan opretter du internetforbindelsen:

Windows Vista

1. Gem og luk alle åbne filer, og afslut alle åbne programmer.
2. Klik på **Start**  → **Kontrolpanel**.
3. Skriv `netværk` i søgefeltet, og klik på **Netværks- og delingscenter** → **Konfigurer en forbindelse eller et netværk** → **Opret forbindelse til internettet**.

Vinduet **Opret forbindelse til internettet** vises.

-  **BEMÆRK!** Hvis du ikke ved, hvilken forbindelse du skal vælge, skal du klikke på **Hjælp mig med at vælge** eller kontakte din internetudbyder.
4. Følg vejledningen på skærmen, og fuldfør opsætningen ved hjælp af de konfigurationsoplysninger, du har modtaget fra internetudbyderen.

Windows 7

1. Gem og luk alle åbne filer, og afslut alle åbne programmer.
2. Klik på **Start**  → **Kontrolpanel**.
3. Skriv `netværk`, og klik på **Netværks- og delingscenter** → **Konfigurer en ny forbindelse eller et netværk** → **Opret forbindelse til internettet**.
Vinduet **Opret forbindelse til internettet** vises.

 **BEMÆRK!** Hvis du ikke ved, hvilken forbindelse du skal vælge, skal du klikke på **Hjælp mig med at vælge** eller kontakte din internetudbyder.

4. Følg vejledningen på skærmen, og fuldfør opsætningen ved hjælp af de konfigurationsoplysninger, du har modtaget fra internetudbyderen.

Sådan bruger du din Inspiron-computer

Dette afsnit indeholder oplysninger om Inspiron™-computerens funktioner.

Funktioner set forfra

1 Udskubningsknapper (2) til det optiske drev — Skubber låsen til det optiske drev ud, når der trykkes på den.

2  USB 2.0-porte (2) — Til tilslutning af eventuelle USB-enheder, f.eks. hukommelsesnøgler, digitalkameraer og MP3-afspillere.

3  Stik til hovedtelefoner — Til tilslutning af hovedtelefoner.

BEMÆRK! Hvis du vil tilslutte en forstærket højttaler eller et lydsystem, skal du bruge lydstikkene bag på computeren.

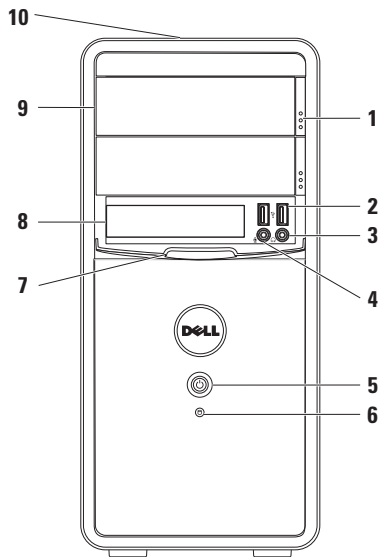

- 4  **Stik til linje ind eller mikrofon** — Til tilslutning af en mikrofon til tale eller et lyd kabel til lydinput.

- 5  **Tænd/sluk-knappen** — Tænder eller slukker for computeren, når der trykkes på den. Indikatoren i midten af knappen angiver strømtilstanden.

BEMÆRK! Du kan finde oplysninger om strømproblemer under "Problemer med strøm" på side 27.

- 6  **Indikator for harddiskaktivitet** — Lyser, når computeren læser eller skriver data. Et blinkende hvidt lys angiver aktivitet på harddisken.

 **FORSIGTIG! Sluk aldrig computeren, mens lyset for aktivitet på harddisken blinker, da dette medfører risiko for datatab.**

- 7 **FlexBay-dæksel** — Dæksel til FlexBay-stik.

- 8 **FlexBay-plads** — Til understøttelse af en eventuel mediekortlæser eller ekstra harddisk.

- 9 **Optiske drev (2)** — Til afspilning eller optagelse af cd'er, dvd'er og Blu-ray-diske (ekstraudstyr). Kontroller, at siden med tryk eller tekst vender opad, når du lægger en disk i den optiske drevbakke.

- 10 **Servicemærkatet og koden til ekspres-service (anbragt øverst på kabinettet på bagsiden)** — Hjælper med at identificere computeren, når du besøger webstedet Dell Support eller kontakter teknisk support.

Funktioner set bagfra

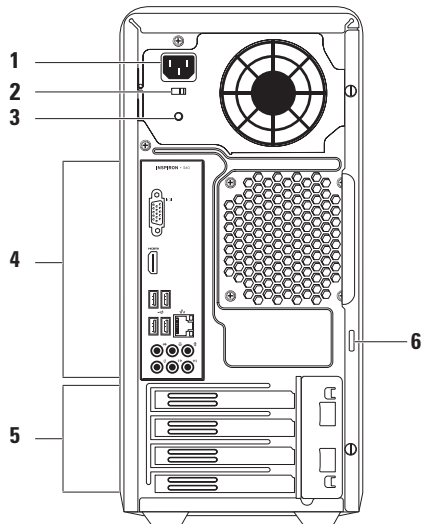

- 1 Strømsik** — Til tilslutning af strømkablet. Udseendet på dette stik kan variere.
- 2 Kontakt til skift af spænding** — Til valg af den korrekte nominelle spænding for dit område.
- 3 Indikator for strømforsyning** — Angiver tilgængelig strøm i strømforsyningen.
BEMÆRK! Indikatoren for strømforsyning er muligvis ikke tilgængelig på alle computere.
- 4 Stik på bagpanel** — Til tilslutning af USB- og lyd-enheder og andre enheder i de relevante stik.
- 5 Pladser til udvidelseskort** — Pladser til eventuelle PCI- eller PCI Express-kort, der er installeret.
- 6 Hængelåsringe** — Fastgøres til en standardhængelås for at forhindre uautoriseret adgang til computerens indvendige dele.

Stik på bagpanel





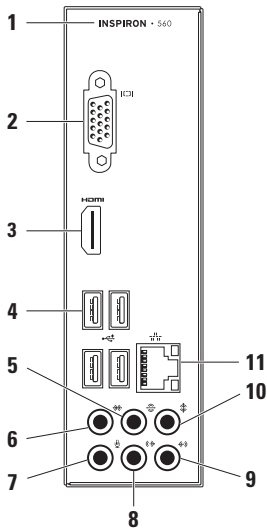



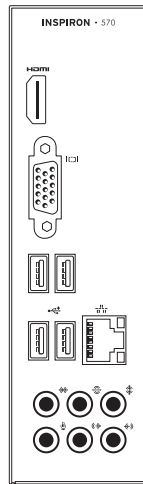

BEMÆRK! Den nøjagtige placering af stikkene kan være anderledes, afhængigt af computermodellen.

Inspiron 560



Inspiron 570



- 1 Computerens modelnummer.
- 2  **VGA-videostik** — Til tilslutning af skærmen.
- 3  **HDMI-stik** — Til tilslutning til et tv til både 5.1-lyd og videosignaler.
BEMÆRK! Når der anvendes en skærm, læses kun videosignalet.
- 4  **USB 2.0-stik (4)** — Til tilslutning af USB-enheder, f.eks. mus, tastatur, printer, eksternt drev eller MP3-afspiller.
- 5  **Stik til V/H-surround (bag)** — Til tilslutning af baghøjtalere til V/H-surround.
- 6  **Stik til V/H-surround (side)** — Til tilslutning af sidehøjtalere til V/H-surround.
- 7  **Mikrofonstik** — Til tilslutning af en mikrofon til tale eller lydinput i et lyd- eller telefoniprogram.
- 8  **H/V-linjeudgang (front)** — Til tilslutning af fronthøjtalere til V/H-surround.
- 9  **Linjeindgang** — Til tilslutning af en optage-/afspilningsenhed, f.eks. en mikrofon, en kassetteafspiller, en cd-afspiller eller en videobåndoptager.
- 10  **Center/subwoofer-stik** — Til tilslutning af en centerhøjtaler eller subwoofer.
- 11  **Netværksstik og indikator** — Til tilslutning af computeren til en netværks- eller bredbåndsenhed, hvis du bruger et kabelforbundet netværk. De to indikatorer ved siden af stikket angiver status og aktivitet for den kabelbaserede netværksforbindelse.

Softwarefunktioner

 **BEMÆRK!** Du kan finde flere oplysninger om de funktioner, som beskrives i dette afsnit, i *Dell Teknologiguide* på harddisken eller på support.dell.com/manuals.

Produktivitet og kommunikation

Du kan bruge computeren til at fremstille præsentationer, brochurer, lykønskingskort, foldere og regneark. Du kan også redigere og vise digitale fotografier og billeder. Din indkøbsordre indeholder oplysninger om, hvilken software der er installeret på computeren.

Når du har oprettet forbindelse til internettet, kan du få adgang til websteder, oprette en e-mail-konto samt uploade og downloade filer.

Underholdning og multimedier

Du kan bruge computeren til at vise videoer, spille spil, oprette dine egne cd'er, lytte til musik og internetradiostationer.

Du kan hente eller kopiere billeder og videofiler fra bærbare enheder, f.eks. digitalkameraer og mobiltelefoner. Valgfri software giver dig mulighed for at organisere og oprette musik- og videofiler, som kan optages på diske, gemmes på bærbare produkter, f.eks. MP3-afspillere og håndholdte underholdningsenheder, eller afspilles og vises direkte på tv, projektor og hjemmebiografudstyr.

Dell Dock

Dell Dock er en gruppe af ikoner, som giver nem adgang til ofte anvendte programmer, filer og mapper. Du kan tilpasse docken ved at:

- Tilføje eller fjerne ikoner
- Ændre farven og placeringen af docken
- Gruppere relaterede ikoner i kategorier
- Ændre ikonernes funktionsmåde



Tilføjelse af en kategori

1. Højreklik på docken, klik på **Add** (Tilføj) → **Category** (Kategori).
Vinduet **Add/Edit Category** (Tilføj/rediger kategori) vises.
2. Angiv en titel på kategorien i feltet **Title** (Titel).
3. Vælg et ikon til kategorien i boksen **Select an image:** (Vælg et billede:).
4. Klik på **Save** (Gem).

Tilføjelse af et ikon

Træk ikonet til docken eller til en kategori, og slip det.

Fjernelse af en kategori eller et ikon

1. Højreklik på kategorien eller ikonet på docken, og klik på **Delete shortcut** (Slet genvej) eller **Delete category** (Slet kategori).
2. Følg vejledningen på skærmen.

Tilpasning af docken

1. Højreklik på docken, og klik på **Advanced Setting...** (Avanceret indstilling...).
2. Tilpas docken ved at vælge den ønskede valgmulighed.

Dell DataSafe Online Backup

 **BEMÆRK!** Dell DataSafe Online er muligvis ikke tilgængelig i alle områder.

 **BEMÆRK!** Det anbefales, at du bruger en bredbåndsforbindelse med hurtige upload- og downloadhastigheder.

Dell DataSafe Online er en automatisk service til sikkerhedskopiering og gendannelse, som hjælper med at beskytte dine data og andre vigtige filer mod katastrofale hændelser, f.eks. tyveri, brand eller naturkatastrofer. Du kan få adgang til servicen på computeren ved hjælp af en adgangskodebeskyttet konto.

Du kan finde flere oplysninger på **delldatasafe.com**.

Sådan planlægger du sikkerhedskopiering:

1. Dobbeltklik på ikonet Dell DataSafe Online  på proceslinjen.
2. Følg vejledningen på skærmen.

Problemløsning

Dette afsnit indeholder oplysninger om fejlfinding af problemer på computeren. Hvis du ikke kan løse problemet ved hjælp af de efterfølgende anvisninger, kan du finde flere oplysninger under "Brug af supportværktøjer" på side 32 eller "Kontakt Dell" på side 55.

Bipkoder

Computeren kan udsende en serie af bip under start, hvis der er fejl eller problemer. Denne række bip, også kaldet en bipkode, identificerer et problem. Skriv birkoden ned, og kontakt Dell (se "Kontakt Dell" på side 55).

Bipkode	Muligt problem
Et	Mulig fejl på systemkortet — Fejl i BIOS ROM-kontrolsum
To	Ingen RAM registreret BEMÆRK! Hvis du har installeret eller udskiftet hukommelsesmodulet, skal du kontrollere, at hukommelsesmodulet er placeret korrekt.
Tre	Mulig fejl på systemkortet — Fejl i chipset
Fire	Fejl ved læsning af/skrivning til RAM
Fem	Fejl på realtidsur
Seks	Fejl i grafikkort eller chip
Syv	Processorfejl

Netværksproblemer

Trådløse forbindelser

Hvis netværksforbindelsen er afbrudt — Den trådløse router er offline, eller den trådløse funktion er blevet deaktiveret på computeren.

- Kontroller, at den trådløse router er tændt og sluttet til datakilden (kabelmodem eller netværkshub).
- Opret forbindelse til den trådløse router igen (se "Opsætning af en trådløs forbindelse" på side 14).

Kabelbaserede forbindelser

Hvis netværksforbindelsen afbrydes —

- Kontroller, at kablet er tilsluttet, og at det ikke er beskadiget.
- Kontroller statussen på forbindelsesindikatoren.

Forbindelsesindikatoren på det integrerede netværksstik gør det muligt at kontrollere, at forbindelsen fungerer, samt at få vist oplysninger om status:

- Slukket — Der er god forbindelse mellem et 10 Mbps-netværk og computeren, eller computeren registrerer ikke nogen fysisk netværksforbindelse. Kontakt netværksadministratoren, hvis netværksforbindelsen ikke virker.
- Konstant grøn — Der er god forbindelse mellem et 100-Mbps-netværk og computeren.
- Konstant orange — Der er god forbindelse mellem et 1000-Mbps netværk og computeren.



BEMÆRK! Forbindelsesindikatoren på netværksstikket viser kun status for den kabelbaserede forbindelse. Forbindelsesindikatoren angiver ikke status for trådløse forbindelser.

Hvis problemet fortsætter, skal du kontakte netværksadministratoren.

Problemer med strøm

Hvis strømindikatoren er slukket —

Computeren er i dvaletilstand eller slukket, eller den modtager ikke strøm.

- Tryk på tænd/sluk-knappen for at genoptage den normale drift.
- Sæt strømkablet i strømstikket bag på computeren og i stikkontakten igen.
- Hvis computeren er sluttet til en stikdåse, skal du kontrollere, at stikdåsen er tilsluttet en stikkontakt, og at der er tændt for den. Omgå også strømbeskyttelsesenheder, strømskinner og forlængerledninger for at kontrollere, at computeren tændes, som den skal.

- Kontroller, at stikkontakten virker, ved at teste den med et andet apparat, f.eks. en lampe.
- Kontroller, at indikatoren for strømforsyning bag på computeren lyser. Hvis indikatoren er slukket, er der muligvis problemer med strømforsyningen eller strømkablet.
- Hvis problemet fortsætter, kan du kontakte Dell (se "Kontakt Dell" på side 55)).

Hvis strømindikatoren lyser konstant hvid, og computeren ikke reagerer — Skærmen er muligvis ikke tilsluttet, eller den er ikke tændt.

- Kontroller, at skærmen er korrekt tilsluttet — sluk og tænd for den igen.
- Hvis problemet fortsætter, kan du kontakte Dell (se "Kontakt Dell" på side 55)).

Hvis strømindikatorene lyser konstant orange —

- Computeren er i dvale- eller standbytilstand. Tryk på en tast på tastaturet, flyt den tilsluttede mus, eller tryk på tænd/sluk-knappen for at genoptage den normale drift.
- Der er muligvis problemer med systemkortet eller strømforsyningen. Kontakt Dell for at få hjælp (se "Kontakt Dell" på side 55).

Hvis strømindikatorene blinker orange — Der er muligvis problemer med systemkortet.

Kontakt Dell for at få hjælp (se "Kontakt Dell" på side 55).

Hvis du oplever interferens, som forhindrer modtagelse på computeren — Et uønsket signal afbryder eller blokerer andre signaler og skaber interferens. Mulige årsager til forstyrrelse omfatter:

- Strøm-, tastatur- og museforlængerledninger.
- Der er sluttet for mange enheder til en strømskinne.
- Der er sluttet flere strømskinner til den samme stikkontakt.

Problemer med hukommelse

Hvis der vises en meddelelse om utilstrækkelig hukommelse —

- Gem og luk alle åbne filer, og afslut alle åbne programmer, som du ikke bruger, for at se, om det løser problemet.
- Du kan finde oplysninger om minimumkravene til hukommelse i dokumentationen til softwaren. Installer eventuelt yderligere hukommelse (se *Servicehåndbogen* på support.dell.com/manuals).
- Sæt hukommelsesmodulerne i stikkene igen (se *Servicehåndbogen* på support.dell.com/manuals).
- Hvis problemet fortsætter, kan du kontakte Dell (se "Kontakt Dell" på side 55).

Hvis du oplever andre problemer med hukommelsen —

- Kontroller, at du følger retningslinjerne for installation af hukommelse (se *Servicehåndbogen* på support.dell.com/manuals).
- Kontroller, at hukommelsesmodulet er kompatibelt med computeren. Computeren understøtter DDR3-hukommelse. Du kan finde flere oplysninger om, hvilken type hukommelse computeren understøtter, under "Grundlæggende specifikationer" på side 58.
- Kør Dell Diagnostics (se "Dell Diagnostics" på side 36).
- Hvis problemet fortsætter, kan du kontakte Dell (se "Kontakt Dell" på side 55).

Problemer med fastfrysning og softwareproblemer

Hvis computeren ikke starter — Kontroller, at strømkablet er korrekt sluttet til computeren og til stikkontakten.

Hvis et program holder op med at reagere — Afslut programmet:

1. Tryk på <Ctrl><Skift><Esc> samtidig.
2. Klik på **Programmer**.
3. Marker det program, der er holdt op med at svare.
4. Klik på **Afslut job**.

Hvis et program går ned gentagne gange — Se dokumentationen til softwaren. Fjern eventuelt programmet, og installer det igen.

 **BEMÆRK!** Installationsoplysninger for software er normalt indeholdt i dokumentationen til softwaren eller på en cd.

Hvis computeren holder op med at svare, eller der vises et ensfarvet blå skærbillede —

 **FORSIGTIG!** Du kan miste data, hvis du ikke kan lukke operativsystemet.

Hvis computeren ikke svarer, når du trykker på en tast på tastaturet eller bevæger musen, skal du trykke på tænd/sluk-knappen og holde den nede i 8-10 sekunder, indtil computeren slukkes. Genstart derefter computeren.

Hvis et program er udviklet til et tidligere Microsoft® Windows®-operativsystem —

Kør guiden Programkompatibilitet. Guiden Programkompatibilitet konfigurerer et program, så det kører i et miljø, der svarer til en tidligere version af et Microsoft® Windows®-operativsystemmiljø.

Windows Vista®

1. Klik på **Start**  → **Kontrolpanel** → **Programmer** → **Brug et ældre program med denne version af Windows.**
2. Klik på **Næste** på velkomstskærbilledet.
3. Følg vejledningen på skærmen.

Windows® 7

1. Klik på **Start**  → **Kontrolpanel** → **Programmer** → **Brug programmer, der er udviklet til tidligere versioner af Windows.**
2. Klik på **Næste** på velkomstskærbilledet.
3. Følg vejledningen på skærmen.

Hvis du oplever andre softwareproblemer —

- Start med at sikkerhedskopiere dine filer.
- Undersøg harddisken eller cd'erne for virus ved hjælp af et virusscanningsprogram.
- Gem og luk alle åbne filer eller programmer, og luk computeren fra menuen **Start** .

- Se dokumentationen til softwaren, eller kontakt softwareproducenten for at få oplysninger om fejlfinding:
 - Kontroller, at programmet er kompatibelt med det operativsystem, der er installeret på computeren.
 - Kontroller, at computeren opfylder de minimumkrav til hardwaren, som er en forudsætning for at køre softwaren. Du kan finde flere oplysninger i dokumentationen til softwaren.
 - Kontroller, at programmet er installeret og konfigureret rigtigt.
 - Kontroller, at enhedsdriverne ikke er i konflikt med programmet.
 - Fjern eventuelt programmet, og installer det igen.

Brug af supportværktøjer

Dell Support Center

Dell **Support Center** hjælper dig med at finde den service og support og de systemspecifikke oplysninger, du har brug for.

Klik på ikonet  på proceslinjen for at starte programmet.

Computerens modelnummer, servicekode, ekspresservicekode og kontaktoplysninger til service vises på startsiden for **Dell Support Center**.

Startsiden indeholder også links, som giver adgang til følgende:



Selvhjælp (fejlfinding, sikkerhed, systemydeevne, netværk/internet, sikkerhedskopiering/gendannelse og Windows-operativsystem)



Advarsler (tekniske supportadvarsler, som er relevante for computeren)



Assistance fra Dell (teknisk support med DellConnect™, kundeservice, undervisning og selvstudier, praktisk hjælp med Solution Station™ og onlinescanning med PC CheckUp)



Om dit system
(systemdokumentation, garantioplysninger, systemoplysninger opgraderinger og tilbehør)

Du kan få flere oplysninger om **Dell Support Center** og de tilgængelige supportværktøjer ved at klikke på fanen **Services** på support.dell.com.

My Dell Downloads

 **BEMÆRK!** My Dell Downloads er muligvis ikke tilgængelig i alle områder.

Nogle af de programmer, som er forudinstalleret på din nye computer, omfatter ikke en sikkerhedskopierings-cd eller -dvd. Disse programmer er tilgængelige på My Dell Downloads. På dette websted kan du hente tilgængelige programmer med henblik på geninstallation eller oprettelse af et separat sikkerhedskopieringsmedie.

Sådan tilmelder du dig og bruger My Dell Downloads:

1. Gå til downloadstore.dell.com/media.
2. Følg vejledningen på skærmen for at tilmelde dig og hente programmet.

Geninstaller softwaren, eller opret et sikkerhedskopieringsmedie til fremtidig brug.

Systemmeddelelser

I tilfælde af problemer eller fejl på computeren får du muligvis vist en systemmeddelelse, som kan hjælpe dig med at finde årsagen til problemet og løse det.

 **BEMÆRK!** Hvis den meddelelse, der vises, ikke findes i de følgende eksempler, skal du se dokumentationen til operativsystemet eller til det program, der kørte, da meddelelsen blev vist. Du kan også se *Dell Teknologiguide* på harddisken eller på support.dell.com/manuals eller se "Kontakt Dell" på side 55 for at få hjælp.

Alert! (Alarm) Previous attempts at booting this system have failed at checkpoint [nnnn] (Tidligere forsøg på at genstarte systemet er fejlet ved kontrolpunkt [nnnn]). For help in resolving this problem, please note this checkpoint and contact Dell Technical Support (Skriv kontrolpunktet ned, og kontakt Dells tekniske support, hvis du har brug for hjælp til at løse dette problem) — Computeren kunne ikke fuldføre startrutinen tre gange efter hinanden på grund af den samme fejl. Kontakt Dell for at få hjælp (se "Kontakt Dell" på side 55).

CMOS checksum error (Fejl i CMOS-kontrolsum) — Der er muligvis fejl på bundkortet, eller knapcellebatteriet er næsten løbet tør for strøm. Batteriet skal udskiftes. Se *Servicehåndbogen* på Dell Support-webstedet på support.dell.com/manuals), eller kontakt Dell (se under "Kontakt Dell" på side 55).

CPU fan failure (Fejl i CPU-blæser) — Der er opstået en fejl i CPU-blæseren. CPU-blæseren skal udskiftes. Se *Servicehåndbogen* på support.dell.com/manuals

Hard-disk drive failure (Fejl på harddiskdrev) — Mulig harddiskfejl under POST. Kontakt Dell for at få hjælp (se "Kontakt Dell" på side 55).

Hard-disk drive read failure (Fejl ved læsning fra harddisk) — Mulig harddiskfejl under starttest af harddisken. Kontakt Dell for at få hjælp (se "Kontakt Dell" på side 55).

Keyboard failure (Tastaturfejl) — Udskift tastaturet, eller undersøg, om kablet sidder løst.

No boot device available (Ingen startenhed tilgængelig) — Der er ingen startpartition på harddisken, harddiskens kabel er løst, eller der findes ingen startenhed.

- Hvis du bruger harddisken som startenhed, skal du kontrollere, at kablerne er tilsluttet, og at drevet er installeret korrekt og partitioneret som startenhed.
- Gå til System Setup (Systemopsætning), og kontroller, at startsekvensoplysningerne er korrekte. Se *Servicehåndbogen* på support.dell.com/manuals

No timer tick interrupt (Ingen afbrydelse af timertaktslag) — Der er muligvis en funktionsfejl i en chip på systemkortet, eller der er muligvis fejl på bundkortet. Se *Servicehåndbogen* på Dell Support-webstedet på support.dell.com/manuals), eller kontakt Dell (se under "Kontakt Dell" på side 55).

USB over current error (USB-strømfejl) — Fjern USB-enheden. USB-enheden skal bruge mere strøm for at fungere korrekt. Slut en ekstern strømkilde til USB-enheden. Hvis enheden har to USB-kabler, kan du også tilslutte begge kabler.

NOTICE - Hard Drive SELF MONITORING SYSTEM has reported that a parameter has exceeded its normal operating range. (BEMÆRK – Harddiskens SELVOVERVÅGNINGSSYSTEM har rapporteret, at en parameter har overskredet sit normale driftsområde). Dell recommends that you back up your data regularly (Dell anbefaler, at du sikkerhedskopierer dine data med jævne mellemrum). A parameter out of range may or may not indicate a potential hard drive problem (En parameter uden for sit område angiver muligvis et potentielt harddiskproblem) — S.M.A.R.T-fejl, mulig fejl på harddiskdrev. Kontakt Dell for at få hjælp (se "Kontakt Dell" på side 55).

Hardware Troubleshooter

Hvis en enhed enten ikke registreres under konfigurationen af operativsystemet, eller hvis den registreres, men ikke er konfigureret korrekt, kan du løse problemet ved hjælp af **Hardware Troubleshooter** (Hardwarefejlfinding).

Sådan starter du Hardware Troubleshooter:

1. Klik på **Start**  → **Hjælp og support**.
2. Skriv `hardware troubleshooter` i søgefeltet, og tryk på <Enter> for at starte søgningen.
3. Vælg den valgmulighed, der bedst beskriver problemet, på listen med søgeresultaterne, og udfør de resterende fejlfindingstrin.

Dell Diagnostics

Hvis du oplever et problem med computeren, skal du udføre de fejlfindingstrin, der er beskrevet under "Problemer med fastfrysning og softwareproblemer" på side 30, og køre Dell Diagnostics, før du kontakter Dell for at få teknisk assistance.

Det anbefales, at du udskriver disse procedurer, før du begynder.

 **BEMÆRK!** Dell Diagnostics fungerer kun på Dell-computere.

 **BEMÆRK!** Disken *Drivers and Utilities* (Drivere og værktøjer) er tilbehør og følger muligvis ikke med computeren.

Kontroller, at den enhed, du vil teste, vises i System Setup (Systemopsætning) og er aktiv. Tryk på <F2> under POST (Power On Self Test) for at åbne værktøjet System Setup (BIOS).

Start Dell Diagnostics fra harddisken eller fra disken *Drivers and Utilities*.

Start af Dell Diagnostics fra harddisken.

Dell Diagnostics findes på en skjult partition med diagnosticeringsværktøjet på harddisken.

 **BEMÆRK!** Hvis der ikke vises noget skærm billede på computeren, skal du kontakte Dell (se "Kontakt Dell" på side 55).

1. Kontroller, at computeren er sluttet til en stikkontakt, som fungerer korrekt.
2. Tænd (eller genstart) computeren.
3. Tryk straks på <F12>, så snart DELL™-logoet vises. Vælg **Diagnostics** (Diagnosticering) i startmenuen, og tryk på <Enter>. Dette kan starte PSA (Pre-Boot System Assessment) på computeren.

 **BEMÆRK!** Hvis du venter for længe, og operativsystemlogoet vises, skal du fortsætte med at vente, indtil du får vist skrivebordet i Microsoft® Windows®, og derefter lukke computeren og prøve igen.

 **BEMÆRK!** Hvis du får vist en meddelelse om, at der ikke blev fundet en partition med diagnosticeringsværktøjet, skal du køre Dell Diagnostics fra disken *Drivers and Utilities*.

Hvis PSA startes:

- a. PSA begynder at køre testene.
- b. Hvis PSA'en fuldføres, vises følgende meddelelse: "No problems have been found with this system so far (Der blev ikke fundet nogen problemer med dette system indtil videre). Do you want to run the remaining memory tests? (Vil du gerne køre de resterende hukommelsestest?). This will take about 30 minutes or more (Dette tager 30 minutter eller mere). Do you want to continue? (Vil du fortsætte?) (Recommended) (Anbefales)."

- c. Hvis du oplever hukommelsesproblemer, skal du trykke på <y>, ellers skal du trykke på <n>. Følgende meddelelse vises: "Booting Dell Diagnostic Utility Partition (Starter partitionen med værktøjet Dell Diagnostics). Press any key to continue (Tryk på en vilkårlig tast for at fortsætte)".
- d. Tryk på en vilkårlig tast for at åbne vinduet **Choose An Option** (Vælg en indstilling).

Hvis PSA ikke startes:

Tryk på en tast for at starte Dell Diagnostics fra partitionen med diagnosticeringsværktøjet på harddisken, og gå til vinduet **Choose An Option** (Vælg en indstilling).

4. Vælg den test, du vil køre.
5. Hvis der opstår problemer under en test, vises der en meddelelse med fejlkoden og en beskrivelse af problemet på skærmen. Skriv fejlkoden og beskrivelsen af problemet ned, og kontakt Dell (se "Kontakt Dell" på side 55).

Brug af supportværktøjer

- ✎ **BEMÆRK!** Computerens servicekode vises øverst i hvert testskærbillede. Servicekoden hjælper dig med at identificere computeren, når du kontakter Dell.
- 6. Når testene er fuldført, skal du lukke testskærmen og vende tilbage til vinduet **Choose An Option (Vælg en indstilling)**.
- 7. Hvis du vil afslutte Dell Diagnostics og genstarte computeren, skal du klikke på **Exit** (Afslut).

Start af Dell Diagnostics fra disken Drivers and Utilities

- ✎ **BEMÆRK!** Disken *Drivers and Utilities* (Drivere og værktøjer) medfølger muligvis ikke sammen med computeren.
- 1. Indsæt disken *Drivers and Utilities*.
- 2. Luk computeren, og genstart den derefter. Tryk straks på <F12>, så snart DELL™-logoet vises.

- ✎ **BEMÆRK!** Hvis du venter for længe, og operativsystemlogoet vises, skal du fortsætte med at vente, indtil du får vist skrivebordet i Microsoft® Windows®, og derefter lukke computeren og prøve igen.

- ✎ **BEMÆRK!** De næste trin ændrer kun startsekvensen denne ene gang. I forbindelse med den næste start starter computeren i overensstemmelse med de enheder, der er angivet i System Setup (Systemopsætning).

- 3. Når listen med startenheder vises, skal du fremhæve **CD/DVD/CD-RW** og trykke på <Enter>.
- 4. Vælg indstillingen **Boot from CD-ROM** (Start fra cd-rom) i menuen, som vises, og tryk på <Enter>.
- 5. Skriv 1 for at starte cd-menuen, og tryk på <Enter> for at fortsætte.

6. Vælg **Run the 32 Bit Dell Diagnostics** (Kør 32-bit Dell Diagnostics) på den nummererede liste. Hvis der er angivet flere versioner, skal du vælge den version, som er relevant for computeren.
 7. Vælg den test, du vil køre.
 8. Hvis der opstår problemer under en test, vises der en meddelelse med fejlkoden og en beskrivelse af problemet på skærmen. Skriv fejlkoden og beskrivelsen af problemet ned, og kontakt Dell (se "Kontakt Dell" på side 55).
-  **BEMÆRK!** Computerens servicekode vises øverst i hvert testskærbillede. Servicekoden hjælper dig med at identificere computeren, når du kontakter Dell.
9. Når testene er fuldført, skal du lukke testskærmen og vende tilbage til vinduet **Choose An Option (Vælg en indstilling)**. Hvis du vil afslutte Dell Diagnostics og genstarte computeren, skal du klikke på **Exit** (Afslut).
 10. Klik på **Exit** (Afslut) for at lukke Dell Diagnostics og genstarte computeren.
 11. Fjern disken *Drivers and Utilities*.

Gendannelse af operativsystemet

Du kan gendanne operativsystemet på computeren ved at benytte en af følgende fremgangsmåder:

 **FORSIGTIG!** Hvis du bruger Dell Factory Image Restore eller disken med *operativsystemet*, slettes alle datafiler på computeren permanent. Det anbefales, at du sikkerhedskopierer datafilerne, før du bruger disse muligheder.

Valgmulighed	Anvendelse
Systemgendannelse	Som den første løsning
Dell DataSafe Local Backup	Når det ikke er muligt at løse problemet med Systemgendannelse
Systemgenoprettelsesmedie	Når det ikke er muligt at bruge Systemgendannelse og DataSafe Local Backup på grund af en fejl i operativsystemet Til installation af fabrikssystemets image på en ny harddisk
Dell:Factory Image Restore	Til gendannelse af computerens operativsystem til den oprindelige tilstand, da du modtog computeren
<i>Disken med operativsystemet</i>	Til geninstallation af operativsystemet på computeren



 **BEMÆRK!** Disken med *operativsystemet* medfølger muligvis ikke sammen med computeren.

Systemgendannelse

Microsoft® Windows®-operativsystemerne har funktionen Systemgendannelse, som gør det muligt at gendanne computeren til en tidligere driftstilstand (uden at datafilerne påvirkes), hvis du har foretaget ændringer i hardware, software eller andre systemindstillinger, som har efterladt computeren i en uønsket driftstilstand. Det er muligt at fortryde alle ændringer, som foretages på computeren ved hjælp af Systemgendannelse.

 **FORSIGTIG! Foretag regelmæssig sikkerhedskopiering af dine datafiler. Systemgendannelse hverken overvåger eller gendanner datafilerne.**

Start af Systemgendannelse

1. Klik på **Start** .
2. Skriv `Systemgendannelse` i søgefeltet, og tryk på <Enter>.
 **BEMÆRK!** Vinduet **Brugerkontroll** vises muligvis. Hvis du har administratorrettigheder til computeren, skal du klikke på **Fortsæt**. Ellers skal du kontakte administratoren for at fortsætte med den ønskede handling.
3. Klik på **Næste**, og følg vejledningen på skærmen.

Hvis det ikke er muligt at løse problemet med Systemgendannelse, kan du fortryde den seneste systemgendannelse.

Sådan fortryder du den seneste systemgendannelse

 **BEMÆRK!** Inden du fortryder den seneste systemgendannelse, skal du gemme og lukke alle åbne filer og lukke alle åbne programmer. Undlad at ændre, åbne eller slette filer eller programmer, før systemgendannelsen er fuldført.

1. Klik på **Start** .
2. Skriv `Systemgendannelse` i søgefeltet, og tryk på <Enter>.
3. Klik på **Fortryd min seneste gendannelse**, og klik på **Næste**.
4. Følg vejledningen på de resterende skærbilleder.

Dell DataSafe Local Backup

 **FORSIGTIG!** Når du bruger Dell DataSafe Local Backup, slettes eventuelle programmer og drivere, du har installeret på computeren, siden du modtog den, permanent. Opret et sikkerhedskopimedie med de programmer, du har brug for at installere på computeren, før du bruger Dell DataSafe Local Backup. Brug kun Dell DataSafe Local Backup, hvis det ikke er muligt at løse problemet med operativsystemet ved hjælp af Systemgendannelse.

 **FORSIGTIG!** Selvom Dell DataSafe Local Backup er udviklet til at bevare datafilerne på computeren, anbefales det, at du opretter en sikkerhedskopi af dine datafiler, før du bruger Dell DataSafe Local Backup.

 **BEMÆRK!** Dell DataSafe Local Backup er muligvis ikke tilgængelig i alle områder.

 **BEMÆRK!** Hvis Dell DataSafe Local Backup ikke findes på computeren, kan du gendanne operativsystemet ved hjælp af Dell Factory Image Restore (se "Dell Factory Image Restore" på side 45).

Med Dell DataSafe Local Backup kan du gendanne harddisken til den oprindelige driftstilstand, som computeren havde, da du købte den, uden at slette datafilerne.

Med Dell DataSafe Local Backup kan du gøre følgende:

- Sikkerhedskopiere computeren og gendanne den til en tidligere driftstilstand
- Oprette systemgenoprettelsesmedier

Dell DataSafe Local Backup Basic

Sådan gendanner du fabrikkens systemets image uden at påvirke datafilerne:

1. Sluk computeren.
 2. Fjern alle enheder (f.eks. USB-drev eller printer), som er sluttet til computeren, og fjern eventuel ny intern hardware, du har tilføjet.
-  **BEMÆRK!** Undlad at frakoble skærmen, tastaturet, musen eller strømkablet.
3. Tænd computeren.

4. Når DELL™ -logoet vises, skal du trykke på <F8> adskillige gange for åbne vinduet **Avancerede startindstillinger**.

 **BEMÆRK!** Hvis du venter for længe, og operativsystemlogoet vises, skal du fortsætte med at vente, indtil du får vist skrivebordet i Microsoft® Windows®, og derefter lukke computeren og prøve igen.

5. Vælg **Reparér computeren**.
6. Vælg **Dell DataSafe Restore and Emergency Backup** (Dell DataSafe-gendannelse og nødsikkerhedskopiering) i menuen **System Recovery Options** (Indstillinger for systemgendannelse), og følg vejledningen på skærmen.

 **BEMÆRK!** Gendannelsesprocessen kan tage en time eller mere, afhængigt af størrelsen på de data, der skal gendannes.

 **BEMÆRK!** Du kan finde flere oplysninger i vidensbaseartikel 353560 på **support.dell.com**.

Opgradering til Dell DataSafe Local Backup Professional

-  **BEMÆRK!** Dell DataSafe Local Backup Professional er muligvis installeret på computeren, hvis du har bestilt det i forbindelse med købet af computeren.

Dell DataSafe Local Backup Professional har en række ekstra funktioner, som du kan bruge til følgende:

- Sikkerhedskopiering og gendannelse af computeren baseret på filtyper
- Sikkerhedskopiering af filer til en lokal lagerenhed
- Planlagte automatiske sikkerhedskopieringer

Sådan opgraderer du til Dell DataSafe Local Backup Professional

1. Dobbeltklik på ikonet for Dell DataSafe Local Backup  på proceslinjen.
2. Klik på **UPGRADE NOW!** (Opgrader nu!).
3. Følg vejledningen på skærmen for at fuldføre opgraderingen.

Systemgenoprettelsesmedie

 **FORSIGTIG!** Selvom systemgenoprettelsesmediet er udviklet til at bevare datafilerne på computeren, anbefales det, at du opretter en sikkerhedskopi af dine datafiler, før du bruger systemgenoprettelsesmediet.

Med systemgenoprettelsesmediet, som du har oprettet ved hjælp af Dell DataSafe Local Backup, kan du gendanne harddisken til den oprindelige driftstilstand, som den havde, da du købte computeren, uden at datafilerne på computeren påvirkes.

Brug systemgenoprettelsesmediet i følgende tilfælde:

- En fejl i operativsystemet bevirker, at det ikke er muligt at bruge de genoprettelsesfunktioner, der er installeret på computeren
- En fejl på harddisken bevirker, at det ikke er muligt at gendanne data

Sådan gendanner du fabrikssystemets image på computeren ved hjælp af systemgenoprettelsesmediet:

1. Indsæt disken eller USB-nøglen til systemgenoprettelse, og genstart computeren.
 2. Tryk straks på <F12>, så snart DELL™-logoet vises.
-  **BEMÆRK!** Hvis du venter for længe, og operativsystemlogoet vises, skal du fortsætte med at vente, indtil du får vist skrivebordet i Microsoft® Windows®, og derefter lukke computeren og prøve igen.
3. Vælg den relevante startenhed på listen, og tryk på <Enter>.
 4. Følg vejledningen på skærmen for at fuldføre genoprettelsesprocessen.

Dell Factory Image Restore

 **FORSIGTIG!** Når du bruger Dell Factory Image Restore, slettes alle data på harddisken permanent, og eventuelle programmer og drivere, du har installeret, efter at du modtog computeren, fjernes. Det anbefales, at du sikkerhedskopierer dataene, før du bruger denne mulighed. Brug kun Dell Factory Image Restore, hvis det ikke var muligt at løse problemet med operativsystemet ved hjælp af Systemgendannelse.

 **BEMÆRK!** Dell Factory Image Restore er muligvis ikke tilgængelig i visse lande eller på visse computere.

 **BEMÆRK!** Hvis Dell Factory Image Restore ikke findes på computeren, kan du gendanne operativsystemet ved hjælp af Dell DataSafe Local Backup (se "Dell DataSafe Local Backup" på side 42).

Gendannelse af operativsystemet

Brug kun Dell Factory Image Restore som sidste udvej til gendannelse af operativsystemet. Med denne mulighed gendannes harddisken til den driftstilstand, den havde, da du købte computeren. Alle programmer og filer, du har tilføjet, siden du modtog computeren, herunder datafiler, slettes permanent fra harddisken. Datafiler omfatter bl.a. dokumenter, regneark, e-mails, digitale fotos og musikfiler. Det anbefales, at du sikkerhedskopierer alle data, før du bruger Dell Factory Image Restore.

Start af Dell Factory Image Restore

1. Tænd computeren.
2. Når DELL™-logoet vises, skal du trykke på <F8> adskillige gange for at åbne vinduet **Avancerede startindstillinger**.

 **BEMÆRK!** Hvis du venter for længe, og operativsystemlogoet vises, skal du fortsætte med at vente, indtil du får vist skrivebordet i Microsoft® Windows®, og derefter lukke computeren og prøve igen.

3. Vælg **Reparer computeren**.
Vinduet **Indstillinger for systemgenoprettelse** vises.
4. Vælg et tastaturlayout, og klik på **Næste**.
5. Du skal logge på som lokal bruger for at få adgang til genoprettelsesfunktionerne. Du får adgang til kommandoprompten ved at skrive `administrator` i feltet **Brugernavn** og derefter klikke på **OK**.

6. Klik på Dell Factory Image Restore

Velkomstskærbilledet **Dell Factory Image Restore** vises.

 **BEMÆRK!** Du skal muligvis vælge **Dell Factory Tools** og derefter **Dell Factory Image Restore**, afhængigt af din konfiguration.

7. Klik på Næste. Skærbilledet **Confirm Data Deletion** (Bekræft sletning af data) vises.

 **BEMÆRK!** Hvis du ikke vil fortsætte med Factory Image Restore, skal du klikke på **Cancel** (Annuller).

8. Klik på afkrydsningsfeltet for at bekræfte, at du ønsker at fortsætte med at genformatere harddisken og gendanne systemsoftwaren til standardindstillingerne, og klik derefter på Next (Næste).

Gendannelsesprocessen begynder og kan tage fem minutter eller mere. Der vises en meddelelse, når operativsystemet og de fabriksinstallerede programmer er blevet gendannet til standardindstillingerne.

9. Klik på Udfør for at genstarte computeren.

Få hjælp

Hvis du oplever problemer med computeren, kan du diagnosticere problemet og udføre fejlfinding ved at benytte følgende fremgangsmåde:

1. Du kan finde oplysninger og procedurer vedrørende problemer på computeren under "Løsning af problemer" på side 25.
2. Du kan finde en beskrivelse af fremgangsmåder for kørsel af Dell Diagnostics under "Dell Diagnostics" på side 36.
3. Udfyld "Diagnosticeringstjeklisten" på side 54.
4. Brug Dells omfattende udbud af onlinetjenester på **support.dell.com** som hjælp til installation og fejlfindingsfremgangsmåder. Se "Onlinetjenester" på side 50 for at få vist en mere omfattende oversigt over Dell Support online.
5. Hvis de foregående trin ikke løser problemet, kan du kontakte Dell (se "Kontakt Dell" på side 55).

 **BEMÆRK!** Ring til Dell Support fra en telefon ved siden af eller i nærheden af computeren, så supportmedarbejderen kan guide dig gennem eventuelle nødvendige procedurer.

 **BEMÆRK!** Dells ekspreservicecodesystem er muligvis ikke tilgængeligt i alle lande.

Indtast din ekspreservicekode, når du bliver bedt om det i Dells automatiske telefonsystem, så opkaldet stilles direkte om til den relevante supportmedarbejder. Hvis du ikke har en ekspreservicekode, skal du åbne mappen **Dell Accessories** (Dell-tilbehør), dobbeltklikke på ikonet **Express Service Code** (Ekspreservicekode) og følge anvisningerne.

 **BEMÆRK!** Nogle af de efterfølgende services er ikke altid tilgængelige alle steder uden for USA. Kontakt din lokale Dell-repræsentant for at få oplysninger om tilgængeligheden.

Teknisk support og kundeservice

Dells supportmedarbejdere er klar til besvare de spørgsmål, du måtte have om Dell-hardware. Vores supportmedarbejdere bruger computerbaseret diagnosticering til at give hurtige og præcise svar.

Se "Inden du ringer" på side 53, hvis du har brug for at kontakte Dells supportservice, og se derefter kontaktoplysningerne for dit område, eller gå til **support.dell.com**.

DellConnect

DellConnect™ er et simpelt onlineværktøj, som gør det muligt for en medarbejder fra Dells service- og supportafdeling at få adgang til din computer via en bredbåndsforbindelse, diagnosticere problemet og udbedre det under din overvågning. Du kan få flere oplysninger på **support.dell.com/dellconnect**.

Onlineservices

Du kan få mere at vide Dell-produkter og -services på følgende websteder:

- **www.dell.com**
- **www.dell.com/ap** (kun lande i Sydøstasien/ Stillehavsområdet)
- **www.dell.com/jp** (kun Japan)
- **www.euro.dell.com** (kun Europa)
- **www.dell.com/la** (kun lande i Latinamerika og Caribien)
- **www.dell.ca** (kun Canada)

Du kan få adgang til Dell Support via følgende websteder og e-mail-adresser:

Dell Support-websteder

- **support.dell.com**
- **support.jp.dell.com** (kun Japan)
- **support.euro.dell.com** (kun Europa)

E-mail-adresser til Dell Support

- **mobile_support@us.dell.com**
- **support@us.dell.com**
- **la-techsupport@dell.com** (kun lande i Latinamerika og Caribien)
- **apsupport@dell.com** (kun lande i Sydøstasien/Stillehavsområdet)

E-mail-adresser til Dell-marketing og -salg

- **apmarketing@dell.com** (kun lande i Sydøstasien/Stillehavsområdet)
- **sales_canada@dell.com** (kun Canada)

Anonym FTP (file transfer protocol)

- **ftp.dell.com**

Log på med brugernavnet: `anonymous`, og brug din e-mail-adresse som adgangskode.

Automatiseret ordrestatustjeneste

Du kan se status på de Dell-produkter, du har bestilt, ved at gå til **support.dell.com** eller ved at ringe til den automatiske ordrestatusservice. Der afpilles en meddelelse, hvor du bliver bedt om at angive de nødvendige oplysninger til lokalisering og opfølgning på din ordre.

Hvis du har problemer med din ordre, f.eks. manglende dele, forkerte dele eller forkert fakturering, kan du kontakte Dells kundeservice. Sørg for at have din faktura eller følgeseddel ved hånden, når du ringer.

Du kan finde det telefonnummer, du skal ringe til i dit område, under "Kontakt Dell" på side 55.

Produktoplysninger



Hvis du har brug for oplysninger om yderligere produkter, der kan fås hos Dell, eller hvis du gerne vil afgive en bestilling, kan du besøge **www.dell.com**. Du kan finde oplysninger om, hvilket telefonnummer du skal ringe til i dit område, eller hvordan du får kontakt til en salgsspecialist, under "Kontakt Dell" på side 55.

Returnering af varer til reparation under garantien eller til refundering

Uanset om du returnerer varer til reparation eller refundering, skal du klargøre dem på følgende måde:

 **BEMÆRK!** Husk at sikkerhedskopiere data på harddisken og andre eventuelle lagerenheder i produktet, før du returnerer produktet til Dell. Fjern alle fortrolige, beskyttede og personlige oplysninger samt flytbare medier, f.eks. cd'er. Dell er ikke ansvarlig for fortrolige, beskyttede eller personlige data på computeren, for mistede eller beskadigede data eller for beskadigede eller mistede flytbare medier, som måtte medfølge sammen med returproduktet.

1. Ring til Dell for at få et RMA-nummer, og skriv det tydeligt og synligt uden på kassen. Du kan finde oplysninger om, hvilket telefonnummer du skal ringe til i dit område, under "Kontakt Dell" på side 55.
2. Vedlæg en kopi af fakturaen og et brev, hvor du beskriver årsagen til, at produktet returneres.
3. Vedlæg en kopi af diagnosticeringstjeklisten (se "Diagnosticeringstjekliste" på side 54), og angiv, hvilke test du har kørt, samt alle de fejlmeddelelser, som Dell Diagnostics har rapporteret (se "Dell Diagnostics" på side 36).
4. Vedlæg eventuelt tilbehør, der hører til den eller de varer, der returneres (strømkabler, software, vejledninger osv.), hvis du returnerer varen med henblik på refundering.
5. Pak det udstyr, der skal returneres, i den originale (eller tilsvarende) emballage.

-  **BEMÆRK!** Du skal selv betale forsendelsesomkostningerne. Du er også ansvarlig for at forsikre alle returprodukter, og risikoen for eventuelt tab under transporten til Dell påhviler dig. Pakker, der sendes pr. efterkrav, accepteres ikke.
-  **BEMÆRK!** Returvarer, som ikke opfylder et eller flere af ovennævnte krav, vil blive afvist af Dells varemodtagelse og returneret til dig.

Inden du ringer

-  **BEMÆRK!** Sørg for at have din ekspres-servicekode klar, når du ringer. Denne kode hjælper Dells automatiske supporttelefonssystem med at omstille dit opkald til det relevante sted. Du bliver muligvis også bedt om at oplyse din servicekode.

Husk at udfylde diagnosticeringstjeklisten nedenfor. Tænd eventuel computeren, inden du ringer til Dell for at få hjælp. Ring fra en telefon ved siden af eller i nærheden af computeren. Du bliver muligvis bedt om at skrive nogle kommandoer på tastaturet, videregive detaljerede oplysninger under handlinger eller udføre fejlfindingstrin, der kun er mulige på selve computeren. Sørg for at have dokumentationen til computeren ved hånden.

Diagnosticeringstjekliste

- Navn:
- Dato:
- Adresse:
- Telefonnummer:
- Servicekode og ekspreservicekode (findes på et mærkat oven på computeren):
- RMA-nummer (hvis Dells supporttekniker har oplyst dig dette nummer):
- Operativsystem og version:
- Enheder:
- Udvidelseskort:
- Har du forbindelse til et netværk? Ja/Nej
- Netværk, version og netværksadapter:
- Programmer og versioner:

Du kan finde oplysninger om, hvordan du identificerer indholdet i computerens startfiler, i dokumentationen til operativsystemet. Hvis der er sluttet en printer til computeren, skal du udskrive alle filerne. Ellers skal du skrive indholdet i alle filerne ned, inden du ringer til Dell.

- Fejlmeddelelse, bipkode eller diagnosticeringskode:
- Beskrivelse af problemet og de fejlfindingsprocedurer, du har udført:

Kontakt Dell

Kunder i USA skal ringe til 800-WWW-DELL (800-999-3355).

 **BEMÆRK!** Hvis du ikke har en aktiv internetforbindelse, kan du finde kontaktoplysninger på kvitteringen, indlægssedlen i pakken, fakturaen eller i Dells produktkatalog.

Dell tilbyder forskellige former for onlinesupport og telefonbaseret support. Tilgængeligheden varierer efter land og produkt, og nogle services er muligvis ikke tilgængelige i dit område. Sådan kontakter du Dell vedrørende salg, teknisk support eller kundeservice:

1. Gå til **www.dell.com/contactdell**.
2. Vælg dit land eller område.
3. Vælg det relevante service- eller supportlink, afhængigt af hvad du har brug for.
4. Vælg den kontaktmetode til Dell, der passer dig bedst.

Sådan finder du flere oplysninger og ressourcer

Hvis du har brug for at:	Skal du se:
geninstallere operativsystemet	"Systemgenoprettelsesmedie" på side 44
køre et diagnosticeringsprogram til computeren	"Dell Diagnostics" på side 36
geninstallere systemsoftware	"My Dell Downloads" på side 33
finde flere oplysninger om Microsoft® Windows®-operativsystemet og dets funktioner	support.dell.com
opgradere computeren med nye eller flere komponenter, f.eks. en ny harddisk	<i>Servicehåndbogen</i> på support.dell.com/manuals
geninstallere eller udskifte en slidt eller defekt del	 BEMÆRK! I nogle lande kan åbning eller udskiftning af dele i computeren medføre, at garantien bortfalder. Se garantibestemmelserne og returpolitikkerne, før du udfører arbejde på computerens indvendige dele.

Hvis du har brug for at:

finde oplysninger om best practice for sikkerhed i forbindelse med computeren
få vist garantioplysninger, vilkår og betingelser (kun USA), sikkerhedsanvisninger, lovbestemte oplysninger, oplysninger om ergonomi og slutbrugerlicensaftale

finde din servicekode/ekspresservicekode — du skal anvende servicekoden til at identificere computeren på **support.dell.com** eller til at kontakte teknisk support

finde drivere og overførsler samt filer med vigtige oplysninger (readme)

få adgang til teknisk support og produkthjælp

kontrollere din ordrestatus for nye køb

finde løsninger og svar på hyppigt stillede spørgsmål

finde oplysninger om de seneste opdateringer om tekniske ændringer til computeren eller avanceret teknisk referencemateriale til teknikere eller erfarne brugere

Skal du se:

Dokumenterne med sikkerhedsanvisninger og lovbestemte oplysninger, som fulgte med computeren, samt webstedet Regulatory Compliance på:
www.dell.com/regulatory_compliance



Bunden af computeren

Dell Support Center. Du kan starte **Dell Support Center** ved at klikke på ikonet  på proceslinjen.

support.dell.com

Grundlæggende specifikationer

Dette afsnit indeholder grundlæggende oplysninger, som du kan have brug for til konfiguration eller opgradering af computeren eller i forbindelse med driveropdateringer. Du kan finde flere detaljerede specifikationer under *Comprehensive Specifications* (Omfattende specifikationer) på support.dell.com/manuals.

 **BEMÆRK!** Udvalget varierer muligvis, afhængigt af området. Du kan få yderligere oplysninger om din computers konfiguration ved at klikke på **Start**  → **Hjælp og support** og vælge indstillingen for oplysninger om pc'en.

Computermodel

Dell™ Inspiron™ 560

Dell Inspiron 570

Processortyper

Inspiron 560

Intel® Celeron®

Intel Pentium® Dual Core

Intel Core™2 Duo

Intel Core2 Quad

Inspiron 570

AMD® Sempron™

AMD Athlon™ II X2/X3/X4

AMD Phenom™ II X2/X3/X4

Drev

Eksternt tilgængelige	to 5,25" båse til SATA-dvd-rom, SATA-dvd+/-rw Super Multi Drive eller Blu-ray Disc™-kombinationsdrev et 3,5" FlexBay
Internt tilgængelige	to 3,5" pladser til SATA-harddiske

Computeroplysninger

Systemchipset	Intel G43 (Inspiron 560) AMD 785G (Inspiron 570)
---------------	---

Hukommelse

Stik	Fire internt tilgængelige DIMM-pladser
Kapacitet	1 GB og 2 GB

Hukommelse

Hukommelses-type	DDR3-DIMM, kun ikke-ECC-hukommelse
Minimum	1 GB
Maksimum	8 GB

 **BEMÆRK!** Du kan finde oplysninger om opgradering af hukommelsen i *Servicehåndbogen* på support.dell.com/manuals.

Video

Indbygget	Intel GMA X4500 (Inspiron 560) ATI Radeon™ HD 4200 (Inspiron 570)
Separat	PCI Express x16-kort (valgfri)

Grundlæggende specifikationer

Lyd

Type	Integreret 7.1-kanals High Definition-lyd
------	---

Eksterne stik

Netværksadapter	et RJ45-stik
USB	to på forsiden og fire på bagsiden (USB 2.0-kompatible stik)
Lyd	frontpanel — stik til hovedtelefoner og mikrofon bagpanel — syv stik til 7.1-kanals understøttelse
Video	et 15-huls VGA-stik og et 19-bens HDMI-stik

Kommunikation

Trådløs (valgfri)	PCI Express WiFi-kort, som understøtter 802.11a/b/g/n
Modem (valgfri)	PCI-modem

Strøm

Watt	300 watt
Spænding	115/230 VAC
Knapcellebatteri	CR2032-litium

Mål

Højde	375,92 mm
Bredde	176,02 mm
Dybde	442,98 mm
Vægt (starter ved)	7,9 kg

Computermiljø

Temperaturområder:

Drift 10 °C til 35 °C

Opbevaring -40 °C til 65 °C

Relativ luftfugtighed (maksimum): 20 % til 80 % (ikke-kondenserende)

Maksimal vibration (ved anvendelse af et vilkårligt vibrationsspektrum, der simulerer brugermiljøet):

Drift 0,25 GRMS

Ikke-drift 2,2 GRMS

Computermiljø

Maksimalt stød (drift: målt med Dell Diagnostics kørende på harddisken og en 2 ms halvsinus puls — ikke-drift: målt med harddisk i hovedparkeret position og en 2 ms halvsinus puls):

Drift 40 G i 2 ms med en hastighedsændring på 51 cm/sek.

Ikke-drift 50 G i 26 ms med en hastighedsændring på 813 cm/sek.

Højde (maksimum):

Drift -15,2 til 3.048 m

Opbevaring -15,2 til 10.668 m

Luftbåret forurenings-niveau G2 eller lavere i henhold til ISA-S71.04-1985

Appendiks

Macrovision-produktmeddelelse

Dette produkt indeholder ophavsretligt beskyttet teknologi, som er beskyttet af amerikanske patenter og andre immaterielle rettigheder tilhørende Macrovision Corporation og andre rettighedshavere. Anvendelse af den ophavsretlige beskyttede teknologi skal ske efter særlig tilladelse fra Macrovision Corporation og udelukkende til hjemmebrug eller andre begrænsede fremvisningsformål, medmindre der er indhentet særlig tilladelse til andet fra Macrovision Corporation. Det er ikke tilladt at foretage reverse engineering eller adskille produktet.

Oplysninger vedrørende NOM eller Official Mexican Standard (kun for Mexico)

Følgende oplysninger findes på enheden eller enhederne, som er beskrevet i dette dokument i henhold til kravene for NOM (Official Mexican Standard):

Importør:

Dell México S.A. de C.V.

Paseo de la Reforma 2620 - 11°

Col. Lomas Altas

11950 México, D.F.

Lovbestemt modelnummer	Spænding	Frekvens	Elforbrug
DCME	115/230 VAC	50/60 Hz	7,0/4,0 A
D06M	115/230 VAC	50/60 Hz	7,0/4,0 A

Du kan finde flere oplysninger i de sikkerhedsoplysninger, som fulgte med computeren.

Du kan finde flere oplysninger om best practice for sikkerhed på webstedet Regulatory Compliance på www.dell.com/regulatory_compliance.

Indeks

C

- cd'er, afspilning og oprettelse **22**
- chipset **59**
- computerens funktioner **22**

D

- DellConnect **49**
- Dell DataSafe Online Backup **24**
- Dell Diagnostics **36**
- Dell:Factory Image Restore **45**
- Diagnosticeringstjekliste **54**
- drivere og overførsler **57**

E

- e-mail-adresser
 - til teknisk support **50**

- e-mail-adresser til support **50**

F

- forsendelse af produkter
 - til returnering eller reparation **52**
- FTP-logon, anonymt **50**

G

- gendannelse af fabriksimage **45**

H

- harddisk
 - type **59**
- hardwareproblemer
 - diagnosticere **35**
- Hardware Troubleshooter **35**

hovedtelefoner

stik på forsiden **16**

hukommelsesproblemer

løse **29**

I

indikator for harddiskaktivitet **17**

internetforbindelse **13**

ISP

internetudbyder **13**

K

Kontakt Dell online **55**

kundeservice **49**

L

løse problemer **25**

N

netværksforbindelse

løse **26**

netværksstik

placering **21**

O

ordrestatus **51**

P

problemer, løse **25**

problemer med strøm, løse **27**

processor **58**

produkter

oplysninger og køb **51**

R

returvarer under garantien **52**

ringe til Dell **53**

S

- skub ud-knap **16**
- softwarefunktioner **22**
- softwareproblemer **30**
- specifikationer **58**
- stik på forsiden **16**
- supportwebsteder
 - verden over **50**
- Systemgendannelse **41**
- Systemmeddelelser **33**

T

- tænd/sluk-knap **17**
- teknisk support **49**
- temperatur
 - intervaller for drift og opbevaring **61**
- tilslutte/tilslutning
 - valgfrit netværkskabel **9**

trådløs netværksforbindelse **26**

U

- understøttelse af hukommelse **59**
- USB 2.0
 - stik på bagsiden **21**
 - stik på forsiden **16**

W

- Windows
 - guiden Programkompatibilitet **30**

Trykt i Irland

www.dell.com | support.dell.com



ODHJH1A00